

innovations for life



EINBAUANLEITUNG

ABWASSER POSEIDON S Doppelwandtank

TYP POSEIDON S AW

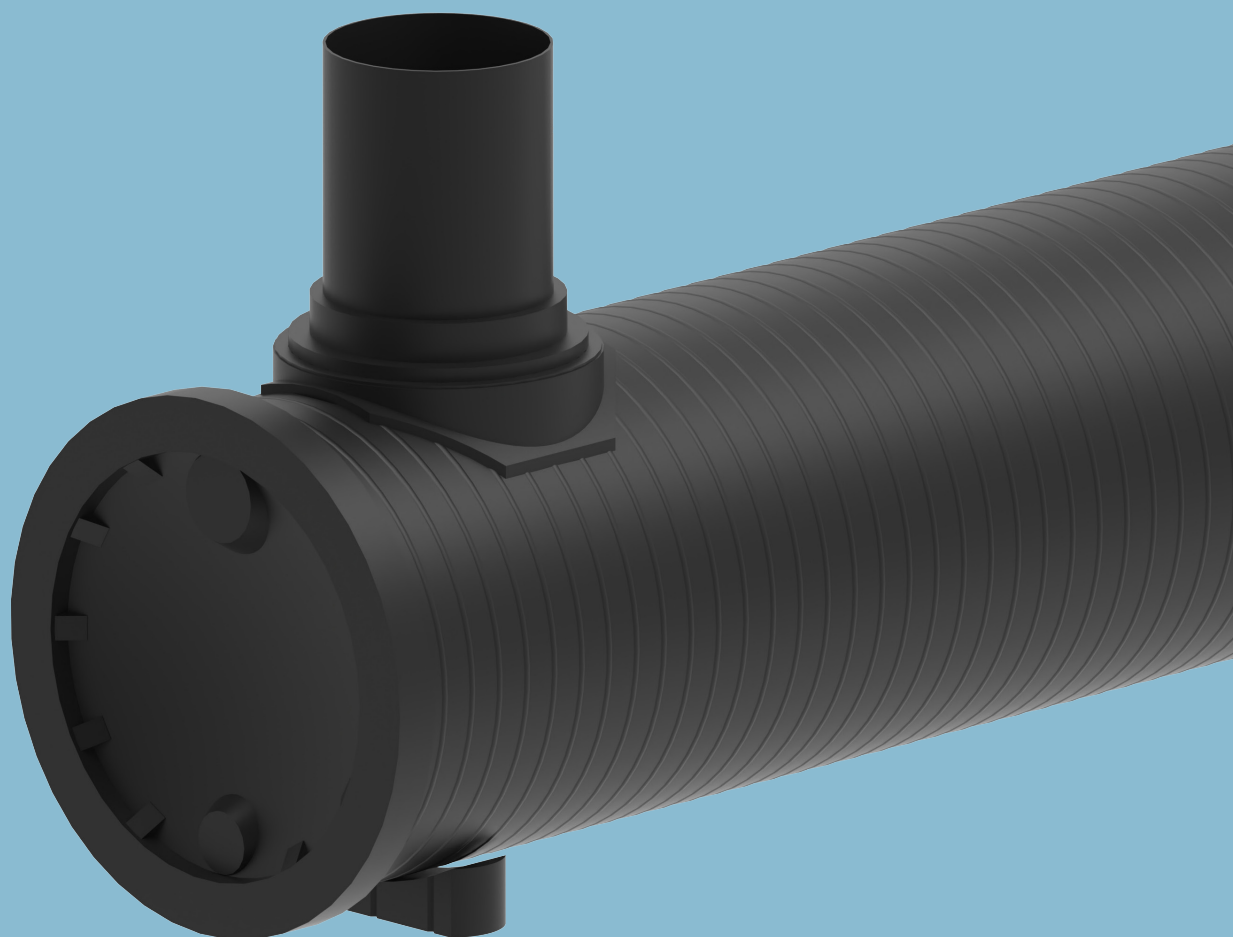



V00260505

INHALTSVERZEICHNIS

LIEFERUMFANG	3
MASSSKIZZEN	4
ALLGEMEINES	4
SICHERHEITSHINWEISE	5
CHECKLISTE	6
EINBAU UND MONTAGE	7
Baugrube	7
Hanglage / Böschung	7
Einbau neben befahrenen Flächen	7
Einbau neben Gebäuden	7
Einsetzen und Verfüllen	8
Einsetzen und Verfüllen bei Grundwasser / wasserundurchlässigem Boden	9
ENTLÜFTUNG	9
MONTAGE AUFLAGEPOLSTER, DOMSCHACHT UND ABDECKUNG	10
Montage Auflagepolster	10
Montage Domschacht	10
Montagekit	11
Montage Domschachtverlängerung	12
Montage/Einbau diverser Abdeckungen	13
Sicherheitshinweise	15
WARTUNG UND REINIGUNG	15
GEWÄHRLEISTUNGSBEDINGUNGEN	15

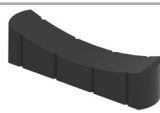

LIEFERUMFANG

Symbol	Bezeichnung	Artikelnummer	Anzahl	Bemerkung
	POSEIDON S 4000 AW	1-210.50.804		
	POSEIDON S 5000 AW	1-210.50.805		
	POSEIDON S 6000 AW	1-210.50.806		
	POSEIDON S 7000 AW	1-210.50.807		
	POSEIDON S 8000 AW	1-210.50.808		
	POSEIDON S 9000 AW	1-210.50.809	1	inklusive Domschacht
	POSEIDON S 10000 AW	1-210.50.810		
	POSEIDON S 11000 AW	1-210.50.811		
	POSEIDON S 12000 AW	1-210.50.812		
	POSEIDON S 13000 AW	1-210.50.813		
	POSEIDON S 14000 AW	1-210.50.814		
	MC-099	1-208.00.099		begehbar 200kg schwarz
	MC-098	1-208.00.098		begehbar 200kg grün
	MC-009	1-208.00.009	1	befahrbar 600kg schwarz
	MC-109	1-208.00.109		befahrbar 1500kg schwarz
	MC-999	1-208.00.999		befahrbar 12t Guss
	Standfuß DWR	2-210.45.401		Anzahl variiert je nach Tankgröße
	Montagekit RSG-AW Großtank	2-210.41.918	1	siehe S. 11



- Vor Montage/Einbau Lieferung auf Vollständigkeit überprüfen.
- Einzelne Bauteile auf Beschädigung kontrollieren.
- Fehlende Teile bzw. beschädigte Teile sind vor dem Einbau bekannt zu geben.
- Der Einbau/die Montage ist nur mit vollständigen und nicht beschädigten Teilen zulässig.
- Hinweis: Die Farbe des Domschachtes kann variieren!

BEHÄLTERDATEN*:

Auftragsnummer:

Seriennummer:

*Die eingetragenen Behälterdaten sind bei einer Problemstellung dem/der GEOplast Mitarbeiter/in anzugeben.

MASSKIZZEN

WS-AW4000 bis WS-AW14000 / 4000 bis 14000 Liter

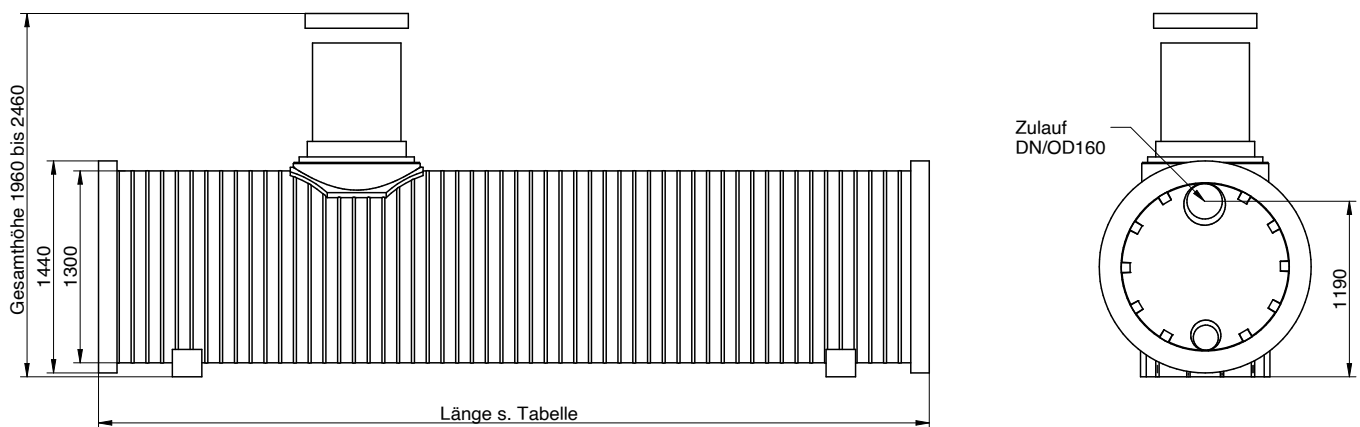

Tankgröße	4000 L	5000 L	6000L	7000 L	8000 L	9000 L	10000L	11000L	12000L	13000L	14000L
Länge (mm)	3880	4750	5630	6500	7480	8380	9180	10080	10980	11880	12780

ALLGEMEIN

Die Behälter sind ausschließlich für Erdverlegung mit umgebender Bettung konzipiert – somit ist der Tank nicht geeignet für eine oberirdische Aufstellung. Es ist besonders darauf zu achten, scharfkantige und spitze Gegenstände, auch beim Transport, fernzuhalten. Bei vorbetonierten Schieberkammern dürfen keine starren Verbindungsleitungen verwendet werden (Leitungen nicht einbetonieren!). Die Leitungen müssen eventuelle Setzungen aufnehmen oder ausgleichen (Verwendung von Gummikompensatoren, Überschubmuffen o.ä.). In betonierte Schieberkammern eingebaute Speicher müssen am Beton flexibel gelagert werden (Setzfugen, PU- Schäumung, etc.).

Alle Verbindungsleitungen zum Haus sind wasserdicht auszuführen! Vor Inbetriebnahme ist der Speicher gründlich zu reinigen! Vor der Montage muss diese Einbauanleitung mit den Sicherheitshinweisen gelesen und beachtet werden. Bewahren Sie diese Anweisung griffbereit auf, damit Ihnen die hier enthaltenen Informationen jederzeit zur Verfügung stehen. Diese Einbauanleitung ist für Fachleute geschrieben, die für diese Aufgabengebiete autorisiert sind (Baugewerbe, Installationsbetriebe). Sie müssen die erforderlichen grundlegenden Fachkenntnisse besitzen und über die einschlägigen Unfallverhütungsmaßnahmen informiert sein. Unsere Produkte sind nur für die beschriebene Anwendung vorgesehen. Alle angegebenen Maße und Gewichte sind immer Cirka-Angaben.

Der Einbau darf ausschließlich von einem dafür befugten, behördlich konzessionierten Unternehmen durchgeführt werden und muss mittels Verlegeprotokoll überwacht und dokumentiert werden. Nur dann, wenn die Arbeiten nachweislich von einer solchen Fachfirma durchgeführt wurden, kann die entsprechende Gewährleistung übernommen werden. Garantiefälle können nur in Verbindung mit dem Verlegeprotokoll vom Einbau bearbeitet werden!



SICHERHEITSHINWEISE

- Zur Reinigung des Tanks ist dieser vorher vollständig zu entleeren, sonst besteht Ertrinkungsgefahr.
- Das Betreten des Tanks darf nur in Anwesenheit einer zweiten Person erfolgen.
- Der Speicherbereich muss gegen unbeabsichtigtes Be- oder Überfahren abgesichert sein. (Je nach Abdeckung - Bsp.: Bei einer begehbaren Abdeckung darf der Tank nicht mit dem PKW befahren werden.)
- Vor dem Einstieg in einen Tank ist aufgrund möglicher Gärgase (Kohlenmonoxid usw.) die Tankluft zu überprüfen bzw. ist der Tank so zu entlüften, dass keine Erstickungsgefahr gegeben ist.
- Bei möglichem Hochwasser ist der Tank vorab zu befüllen.
- Bei Einbau, Montage, Reparatur, Wartung, Reinigung usw. sind die in Frage kommenden Normen und Vorschriften zu berücksichtigen.
- Des Weiteren ist bei sämtlichen Arbeiten an der Anlage bzw. Anlagenteilen die Gesamtanlage immer außer Betrieb zu setzen und gegen unbefugtes Wiedereinschalten zu sichern.
- Der Deckel ist stets verschlossen zu halten, ausgenommen bei Arbeiten im Behälter. Ansonsten besteht höchste Unfallgefahr.
- Bei geöffnetem Deckel besteht die Gefahr des Hineinfallens und des Ertrinkens. Kinder unbedingt fernhalten. Um eine ausreichende Belüftung zu gewährleisten, ist eine Strangentlüftung zu installieren.
- Es sind nur original GEOPLAST-Abdeckungen oder von Fa. GEOPLAST schriftlich freigegebene Abdeckungen zu verwenden. GEOPLAST bietet ein umfangreiches Sortiment an Zubehörteilen, welche alle aufeinander abgestimmt sind und zu Komplettsystemen ausgebaut werden können. Die Verwendung anderer Zubehörteile kann zur Beeinträchtigung der Funktionsfähigkeit der Anlage führen. Die Haftung wird für die daraus resultierenden Schäden aufgehoben.
- Der Einbau und die Montage darf ausschließlich anhand der Einbau-/Montageanleitung und unter Einhaltung aller geltenden Unfallverhütungsvorschriften durchgeführt werden. Diverse Einbauvideos sind als Einbau-/Montageanleitung nicht zulässig.



Die in dieser Anleitung beschriebenen Punkte sind unbedingt zu beachten. Bei Nichtbeachtung erlischt jeglicher Garantieanspruch!
Eine Überprüfung des Wassertanks und gegebenenfalls der Anschlüsse auf eventuelle Beschädigungen hat unbedingt vor dem Versetzen in die Baugrube zu erfolgen!

CHECKLISTE

Bei der Planung und dem Einbau einer Abwasseranlagen sind die bestehenden Normen und Regelwerke sowie die Unfallverhütungsvorschriften zu beachten.

BAUGRUND

Vor der Installation müssen folgende Punkte unbedingt abgeklärt sein:

- Die bautechnische Eignung des Bodens nach DIN18196
- Maximal auftretende Grundwasserstände bzw. Sickerfähigkeit des Untergrundes
- Auftretende Belastungsarten (z.B. Verkehrslasten)

Zur Bestimmung der bodenphysikalischen Gegebenheiten sollte ein Bodengutachten beim örtlichen Bauamt angefordert werden.

TIEFE, GRUNDWASSER & FROSTSICHERHEIT

Die Tiefe der Baugrube errechnet sich aus der Tankhöhe, der Frostsicherheit, dem benötigten Unterbau (wichtig, um den Tank in die Waage zu bringen) und der Überschüttung (Höhe beträgt zwischen 700 und 2000mm). Der Tank ist für den Einbau in grundwassergefährdeten Gebieten bedingt geeignet. Eine Drainage muss um den Tank herum gelegt werden, damit auch nur gelegentlich höher steigendes Grundwasser abgeleitet werden kann. Einbauhinweise beachten! Genaue Angaben bezüglich Frostsicherheit und Einbautiefe sind bei den örtlichen Behörden erhältlich. Bei Gartenanlagen (keine ganzjährige Nutzung) gelten geringere Anforderungen an die Frostsicherheit und die Einbautiefe.

FLÄCHENBEDARF

Es muss ausreichend Platz für die Baugrube vorhanden sein – der Flächenbedarf errechnet sich aus der Gesamtlänge und –breite des Behälters plus 500mm des Verfüllraums um den Tank herum. Außerdem muss der Böschungswinkel (DIN4124) der Baugrube zusätzlich dazugerechnet werden.

HANGLAGE

Das Gelände ist auf Rutschungsgefahr des Erdreichs zu prüfen (siehe DIN1054, DIN4084) und gegebenenfalls mit einer Stützkonstruktion (z.B. statisch berechnete Stützmauer aus Beton zur Aufnahme des Erddruckes) zu stabilisieren. Hilfestellung können hierbei Baufirmen oder zuständige regionale Behörden geben. Der Tank darf nur quer zur Hanglage eingebaut werden.

BEFAHRBARKEIT

Der Abwassertank ist für den Einbau unter befahrenen Flächen bis zu Belastungsklasse SLW40 geeignet - dazu ist eine Gussabdeckung erforderlich - Einbauhinweise beachten! Beachten Sie bitte beim Einkauf, dass der passende Behälterdeckel bestellt wird. Es können auch handelsübliche Abdeckungen DN600 oder größer bauseitig verwendet werden.

WAHL DER RICHTIGEN EINBAUSITUATION

EINBAUSITUATION 1 - BEI GUT WASSERDURCHLÄSSIGEM BODEN:

Wird angewandt, wenn gewährleistet ist, dass ein gut wasserdurchlässiger Boden (z.B.: Schotterboden) vorhanden ist, bei dem sich auch bei starken oder lang anhaltenden Regenfällen kein drückendes Wasser (Baugrubenwasser, stehendes Wasser,...) bilden kann.

EINBAUSITUATION 2 - BEI BINDIGEM ODER WASSERUNDURCHLÄSSIGEM BODEN:

Bei bindigen oder wasserundurchlässigen Böden muss das überschüssige Wasser mit einer Drainage oder Tauchdruckpumpe abgeführt werden. Aufgrund der geforderten hohen Betriebssicherheit ist in Zweifelsfällen immer die sicherere Einbauvariante zu wählen.



EINBAU UND MONTAGE

BAUGRUBE

Tankgröße	4000 L	5000 L	6000L	7000 L	8000 L	9000 L	10000L	11000L	12000L	13000L	14000L
Länge	4880	5750	6630	7500	8480	9380	10180	11080	11980	12880	13780
Breite	2437	2437	2437	2437	2437	2437	2437	2437	2437	2437	2437
Tiefe	2100 - 2700	2100 - 2700	2100 - 2700	2100 - 2700	2100 - 2700	2100 - 2700	2100 - 2700	2100 - 2700	2100 - 2700	2100 - 2700	2100 - 2700

Böschungswinkeln lt. Norm DIN4124 beachten! Angabe in mm

Die Tiefe des Aushubes muss so bemessen sein, dass die Erdüberdeckung max. $X = 2000\text{mm}$ über dem Behälter betragen darf. Um die Anlage ganzjährig nutzen zu können, ist eine Installation des Behälters und der wasserführenden Anlagenteile im frostfreien Bereich notwendig. Die frostfreie Tiefe liegt in der Regel bei ca. 600mm bis 800mm, genaue Angaben hierzu erhalten Sie bei der zuständigen Behörde.

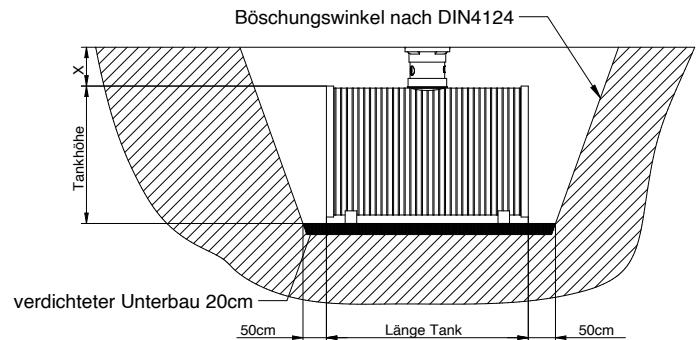

Je nach gewünschter Belastbarkeitsklasse müssen unterschiedliche Mindestüberdeckungshöhen eingehalten werden. Die max. Überdeckung von 2000mm darf in keiner Einbausituation überschritten werden! Bei Abweichungen der minimalen bzw. maximalen Erdüberdeckung muss mit Fa. GEOplast Kontakt aufgenommen werden.

ÜBERDECKUNGSHÖHEN:

- begehbar min. 200mm
- befahrbar bis 7,5t min. 700mm
- befahrbar bis 40t min. 1000mm

Der Teleskopdomschacht lässt sich in der Höhe reduzieren und dadurch an das Gelände anpassen. Die Abdeckung ist verschraubt und somit kindersicher ausgeführt.

- Nach dem Aushub sind alle größeren Steine zu entfernen.
- Als Grundplatte ist eine ca. 200mm starke Schicht aus Rundkornkies (Körnung 8/16 nach DIN4226) einzubringen (muss verdichtet sein!) bzw. bei sehr lockerem Untergrund eine armierte Magerbetonplatte.
- Achtung: bei lehmigen bzw. wasserundurchlässigen Böden muss um den Tank eine geeignete und ausreichende Drainage mit Ableitung zum Kanal erstellt werden.

HANGLAGE/BÖSCHUNG

Bei bestehender Hanglage ab 3% Gefälle im Umkreis von 5000mm zum Wassertank muss darauf geachtet werden, dass der Wassertank parallel zum Hang eingebaut wird.

Bei Verlegung des Wassertanks parallel bzw. quer zum Hang muss ein Mindestabstand von 700mm zur Böschung eingehalten werden.

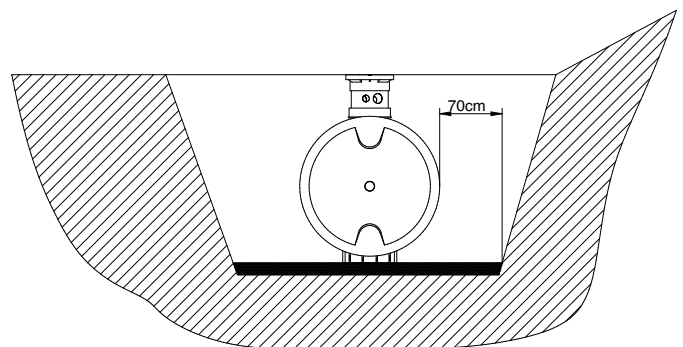

INSTALLATION NEBEN GEBÄUDEN ODER BEFAHRENE FLÄCHEN

Wird der Behälter neben Gebäuden oder Verkehrsflächen, die mit schweren Fahrzeugen über 12t befahren werden, installiert, entspricht der Mindestabstand zu diesen Flächen mindestens der Grubentiefe.

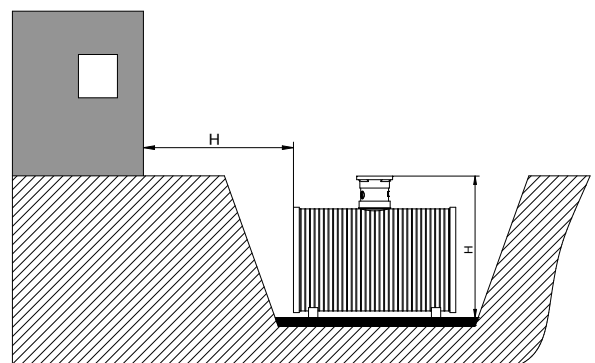

EINBAU UND MONTAGE

GRUNDWASSER / WASSERUNDURCHLÄSSIGER BODEN

Die Tiefe des Aushubes muss so bemessen sein, dass die maximale Erdüberdeckung ($X=2000\text{mm}$) über dem Behälter nicht überschritten wird. Ist zu erwarten, dass der Behälter tiefer als in nebenstehender Abbildung gezeigt ins Grundwasser eintaucht, ist für eine ausreichende Ableitung zu sorgen. Bei bindigen wasserundurchlässigen Böden wird eine Ableitung des Sickerwassers empfohlen (z.B. über eine Ringdrainage).

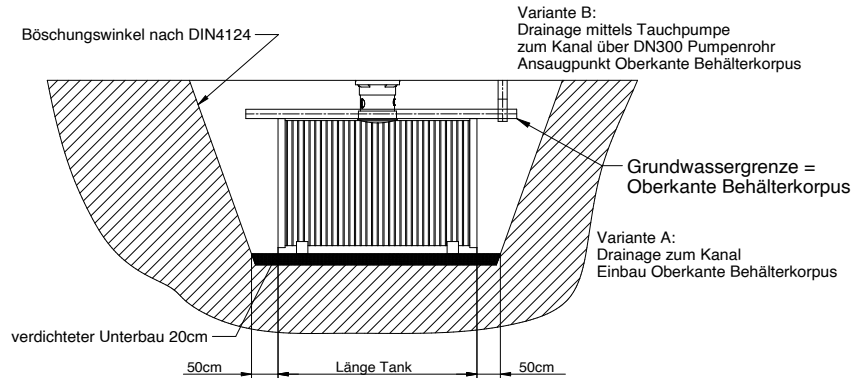

EINSETZEN & VERFÜLLEN

Bevor der Behälter in die Baugrupe eingesetzt werden kann, müssen die Standfüße platziert werden. Diese sind so am verdichteten Unterbau zu platzieren, dass die beiden äußeren Tankfüße jeweils 500mm von der Außenkante des Tanks nach innen auf dem Kiesbett aufgesetzt werden. Sind weitere Tankfüße vorhanden, sind diese in gleichmäßigen Abständen innerhalb der beiden äußeren Tankfüße zu platzieren. Der Behälter ist anschließend stoßfrei mit geeignetem Gerät in die vorbereitete Baugrupe einzubringen.

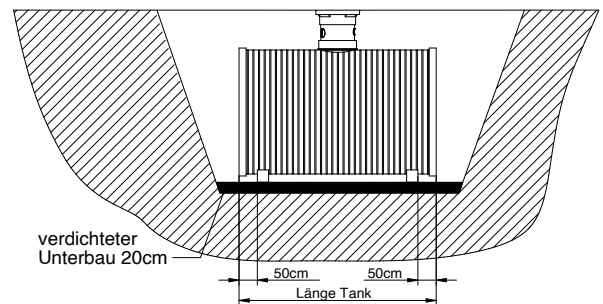

UMHÜLLUNGSMATERIAL

Situation 1: Sickerfähiges Aushubmaterial (entspricht Bodenklasse 3 - nicht bindigen Sand, Kies, Sand-Kies-Gemisch) kann als Umhüllungsmaterial verwendet werden. Eine maximale Korngröße von 50mm ist einzuhalten.

Situation 2: Nicht sickerfähiges Aushubmaterial (Lehm, Schöpfungsboden, Ton, etc.) ist als Umhüllungsmaterial nicht zulässig. In diesem Fall ist ein Rundkornkies 8/16 zu verwenden.

Nach dem Ausrichten ist der Tank 400mm mit Wasser zu befüllen. Anschließend wird der Freiraum zwischen dem Tank und der Grubenwand mit 400mm Umhüllungsmaterial verfüllt und händisch verdichtet. Hier ist besonders darauf zu achten, dass der Bereich rund um die Standfüße gut verdichtet wird und keine Lufteinschlüsse bleiben.

Es ist darauf zu achten, dass der Rundkornkies behutsam in den Freiraum zwischen Tank und Grubenwand gefüllt wird, wie in der folgenden Abbildung ersichtlich ist. Die Fallhöhe ist während des gesamten Verfüllvorgangs so gering wie möglich zu halten.

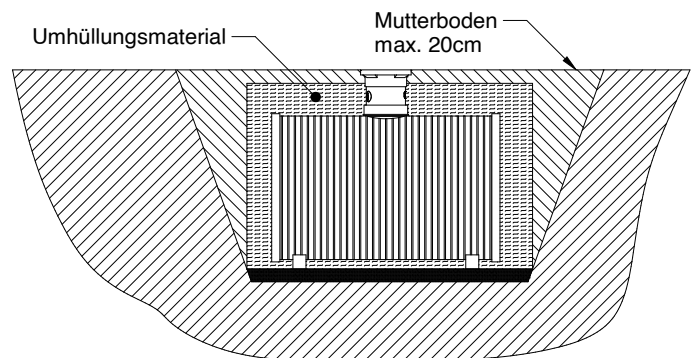

VOR DEM UMHÜLLEN DES WASSERSPEICHERS MÜSSEN ALLE TANKVERSCHRAUBUNGEN, ANSCHLÜSSE, STECKVERBINDUNGEN,... AUF DICHTHEIT ÜBERPRÜFT WERDEN!

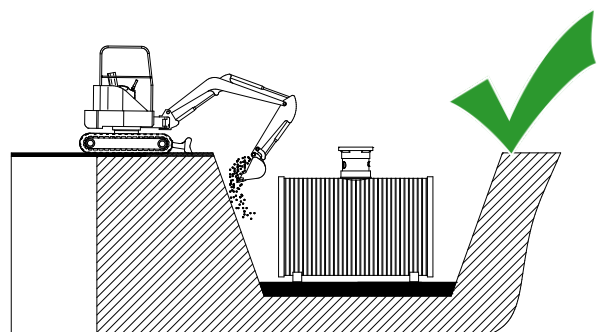
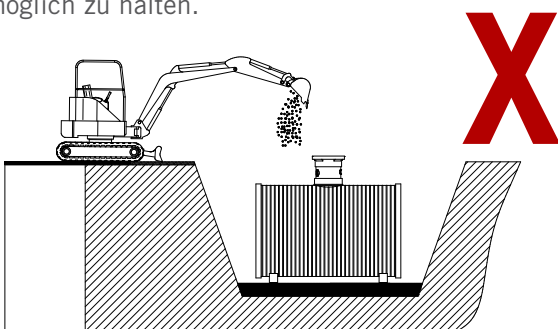



EINBAU UND MONTAGE

Dieser Vorgang (weitere 400mm des Tanks mit Wasser befüllen und gleichzeitig rundum hinterfüllen) wird nun lagenweise (max. 400mm Lagenhöhe) bis zur Höhe der Zu- und Überlaufanschlüsse fortgesetzt. Das Verdichten muss gleichmäßig von Hand (z.B. mit Handstamper) erfolgen. Es dürfen auf keinen Fall mechanische Verdichtungsmaschinen eingesetzt werden. Das Einschlämmen des Tanks ist als Verdichtungsmethode nicht geeignet!

Die maximale Gesamtüberschüttung beträgt 2000mm ab Behälteroberkante - ein tieferer Einbau des Tanks ist nicht zulässig! Bei unebenem Gelände sollte der Wassertank am höchsten Punkt eingegraben werden, da sonst eine Flutung der Baugrube entstehen kann.

Der Wassertank darf nicht mit Bändern oder dergleichen niedergebunden werden – die Belastung muss über die komplette Oberfläche konstant sein.

Nach Abschluss der Installationsarbeiten wird der Tankscheitel mit Rundkornkies (Körnung 8/16 nach DIN4226) überdeckt. Die restliche Verfüllung (max. 200mm) wird mit dem vorhandenen Mutterboden bzw. Humus zur Gartengestaltung, der frei von Steinen und scharfkantigen Gegenständen sein muss, aufgefüllt.

EINSETZEN UND VERFÜLLEN BEI GRUNDWASSER / WASSERUNDURCHLÄSSIGEM BODEN

Bei bindigen, wasserundurchlässigen Böden ist für eine ausreichende Ableitung (Drainage) des Grund- bzw. Sickerwassers zu sorgen. Gegebenenfalls muss die Drainageleitung in einem senkrecht eingebauten DN300 Kunststoff- oder Betonrohr (je nach Tauchdruckpumpe) enden, in dem eine Tauchdruckpumpe eingelassen ist, die das überschüssige Wasser abpumpt. Die Pumpe ist regelmäßig zu warten und zu überprüfen.

Inzwischen wird die Zulaufdichtung am Tanküberlauf des Behälters angebracht.

Alle weiteren Arbeitsschritte sind wie beim Einbau von wasserundurchlässigem Boden durchzuführen.

ENTLÜFTUNG

Um einen ordnungsgemäßen Betrieb eines Abwassertanks zu gewährleisten, ist eine fachgerechte Strangentlüftung zu installieren. Die Strangentlüftung erfolgt über die Zulaufleitung und wird über das Dach abgeleitet.

Der Durchmesser der Strangentlüftung muss mindestens so groß sein, wie der größte Durchmesser der Abwasserleitung (üblicherweise DN/OD110).

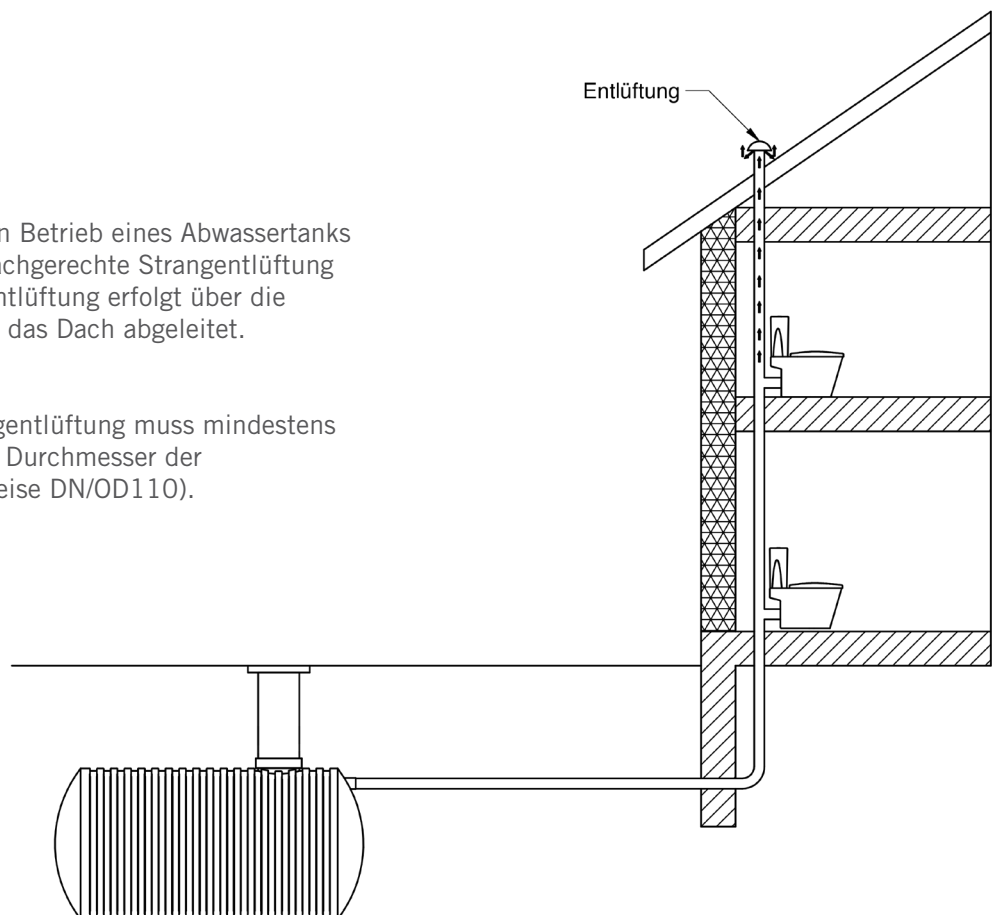

MONTAGE AUFLAGEPOLSTER, DOMSCHACHT UND ABDECKUNG

MONTAGE AUFLAGEPOLSTER

- 1** Flachdichtung am äußeren Rand auf die runde Auflagefläche am Auflagepolster aufkleben
- 2** Auflagepolster auf entsprechend der vorgegebenen Rundung auf den Tank aufsetzen.
- 3** Auflagepolster mit den im Lieferumfang enthaltenen Spax Tellerkopfschrauben 6x50mm bei den markierungen festschrauben

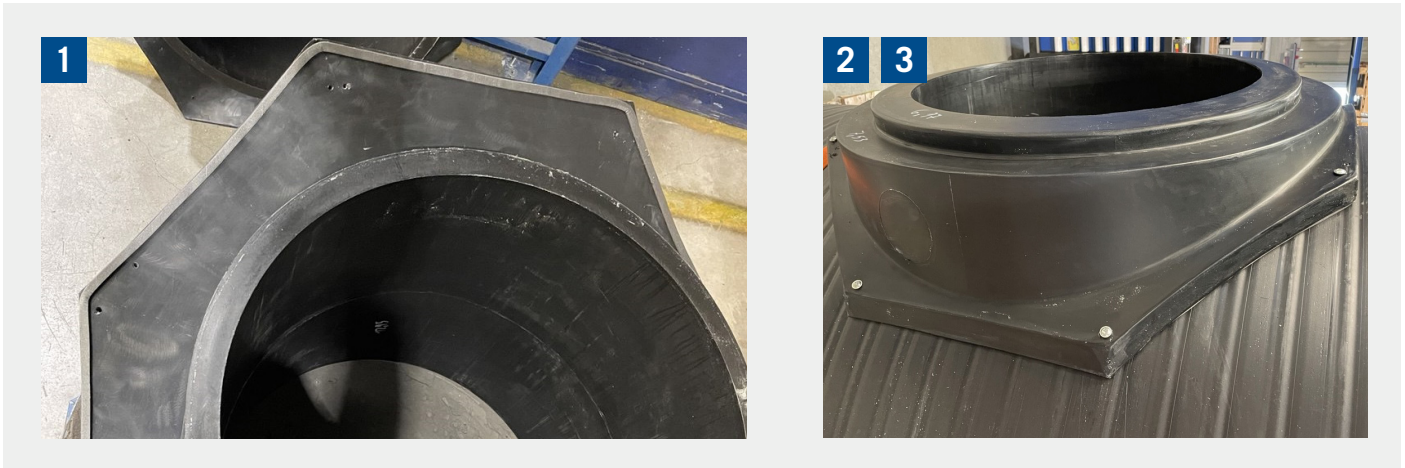

MONTAGE DOMSCHACHT

- 1** Abdeckung
Verschraubung als Kindersicherung (je nach Ausführung)
- 2** Rollringdichtung zur Abdichtung zwischen Domschacht und Kunststoffabdeckung (je nach Ausführung)
TIPP: zur einfacheren Montage des Domschachtes Gleitmittel (z.B. Schmierseife, Silikonspray,...) verwenden
- 3** Teleskopdomschacht kürzbar (je nach Gelände, Anforderungen oder Einbaupaketen)
- 4** Schrauben zur Befestigung des Domschachtes am Tank
- 5** **Flachdichtung** (Flachdichtung 5x9mm L=1,9m) zur Abdichtung zwischen Domschacht und Tank.

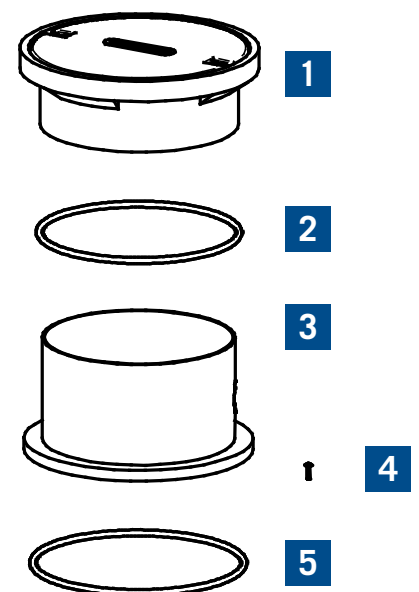



MONTAGE DOMSCHACHT

Montage:

1. Tankeinstieg gründlich reinigen
2. Flachdichtung (6) auf Tankeinstieg kleben
3. Teleskopdomschacht (3) auf Tankeinstieg stecken
4. Teleskopdomschacht (3) mit Tankeinstieg verschrauben
5. Rollringdichtung (2) Ø18mm über Teleskopdomschacht schieben
6. Abdeckung (1) auf Teleskopdomschacht aufsetzen (auf korrekten Sitz der Rollringdichtung achten!)

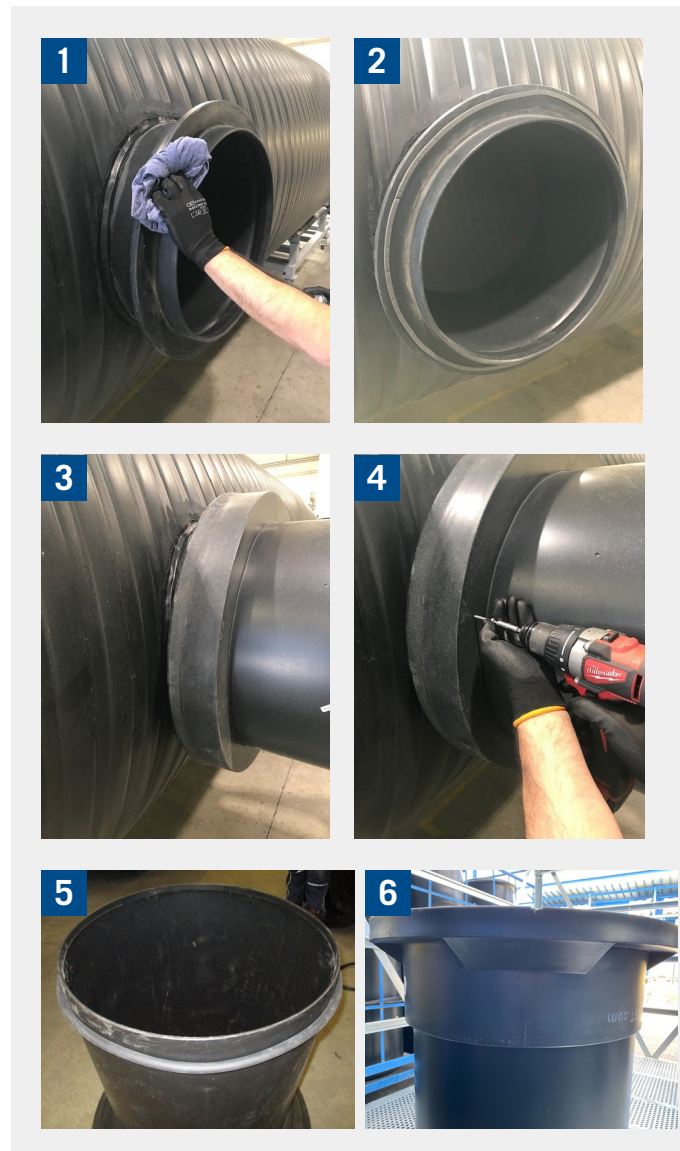

MONTAGEKIT

Im Montagekit befinden sich alle Materialien, welche für die Montage des Domschachts benötigt werden.

Bezeichnung	Artikelnummer	Anzahl
Moosgummi Rundschnur Ø40mm L=1,9m geklebt	1-208.00.032	1
Moosgummi Rundschnur Ø18mm L=1,7m geklebt	2-210.42.556	1

MONTAGE DOMSCHACHTVERLÄNGERUNG

Im Falle eines zu tiefen Einbaues bzw. Geländeänderungen besteht die Möglichkeit, den Einstieg mittels Domschachtverlängerung zu erhöhen.

ACHTUNG:

Aus statischen Gründen beträgt die Gesamtüberschüttung 2000mm ab Behälteroberkante - ein tieferer Einbau des Tanks ist nicht zulässig bzw. erfolgt auf eigene Gefahr!

Montage:

1. Abdeckung inkl. Rundsnurdichtung vom Domschacht abziehen.
2. Domschachtverlängerung auf Domschacht aufsetzen.
3. Dichtung und Abdeckung wieder montieren.

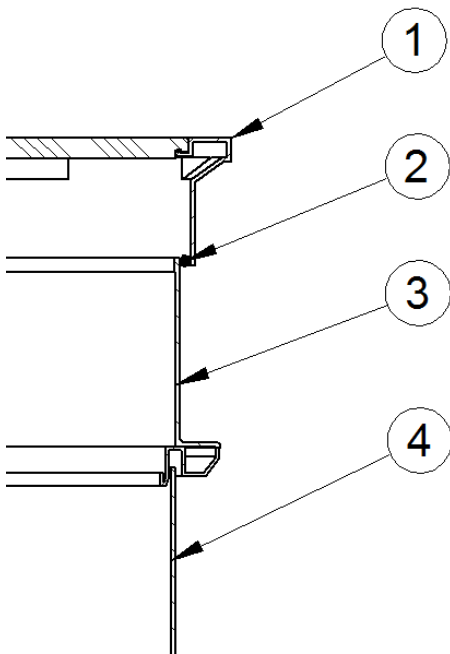

- (1) ...Abdeckung
- (2) ...Moosgummi Rundsnur $\varnothing 18\text{mm}$
L=1,7m (Art.Nr. 2-210.42.556)
- (3) ...Domschachtverlängerung
- (4) ...Domschacht

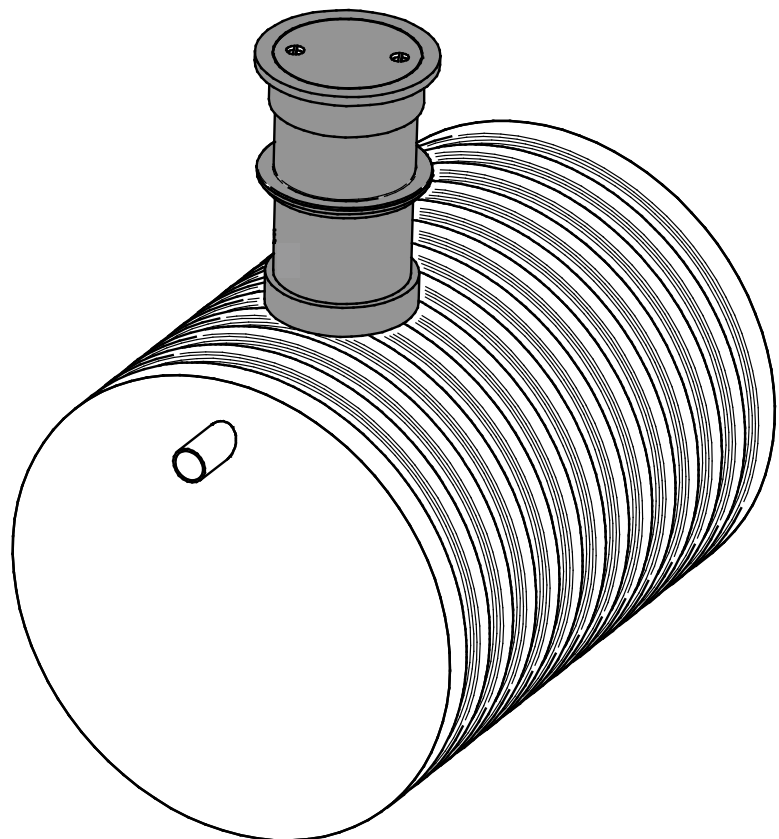



MONTAGE/EINBAU DIVERSE ABDECKUNGEN

MONTAGE ABDECKUNGEN AB 600KG

MONTAGE ABDECKUNG BEFAHRBAR BIS 600KG/1500KG

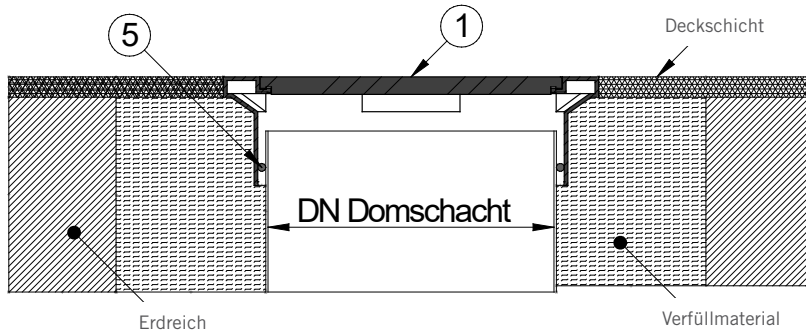

- Moosgummi Dichtung (5) auf Domschacht platzieren.
- Abdeckung (1) auf Domschacht setzen.
- Abdeckung (1) an Geländeoberkante ausrichten.
- Moosgummi Rundsnur (5) auf ordnungsmäßigen Sitz überprüfen.
- Deckel verschrauben (Kindersicherung).

MONTAGE ABDECKUNG BEFAHRBAR BIS SLW40

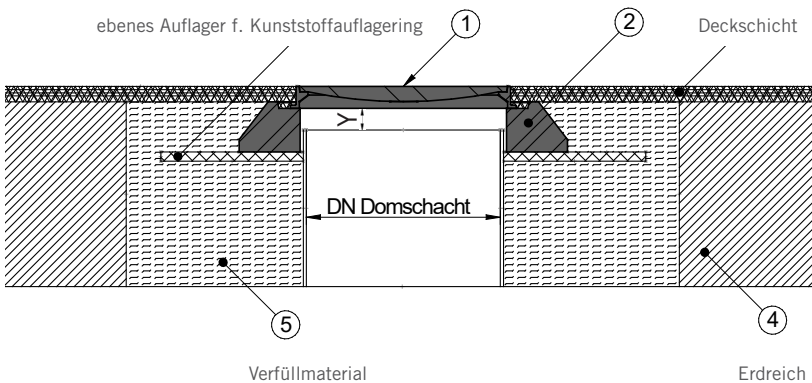

- Ebenes Auflager für Kunststoff- oder Betonauflegering (2) (z.B: Feinsplitt. Zu beachten ist die zu erreichende Geländeoberkante. Distanz Y = 80mm beachten!
- Kunststoffauflagering (2) zentrisch über Domschacht platzieren.
- Gussabdeckung (1) auf Kunststoff- oder Betonauflegering setzen.

MONTAGE HANDELSÜBLICHE ABDECKUNG BEFAHRBAR BIS SLW40

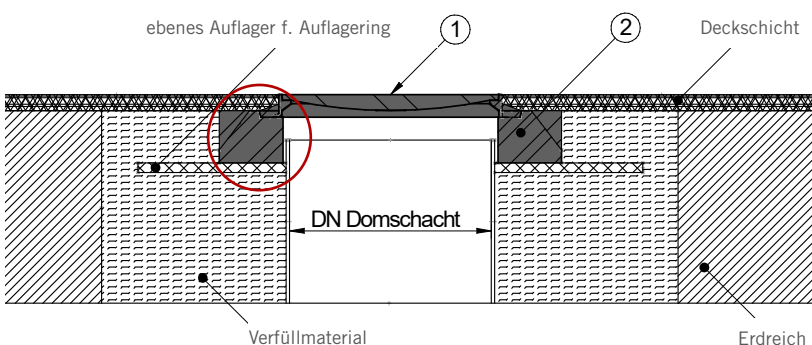

- Ebenes Auflager für Auflagering (z.B: Feinsplitt. Zu beachten ist die zu erreichende Geländeoberkante. Distanz Y beachten!
- Auflagering (2) zentrisch über Domschacht betonieren (Abmaße: 1300 x 1300 x 200). (Betongüte CEM II)
- Handelsübliche Gussabdeckung (1) (lt. EN 124) auf Auflagering setzen.

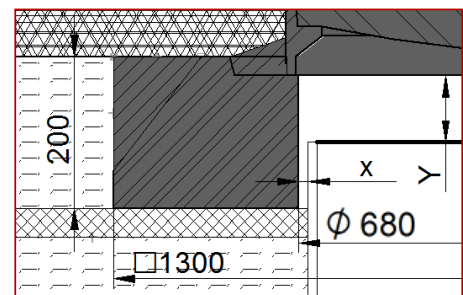

ACHTUNG:

X ...Spaltmaß für Lastableitung
Y ...Distanz Gussabdeckung 100mm

Zwischen Domschacht und selbst betoniertem Auflagering ist ein Spaltmaß X von mindestens 40mm dauerhaft zu gewährleisten

MONTAGE/EINBAU DIVERSE ABDECKUNGEN

MONTAGE HANDELSÜBLICHE GUSSABDECKUNG BEFAHRBAR BIS SLW40 FÜR ORTSBETON

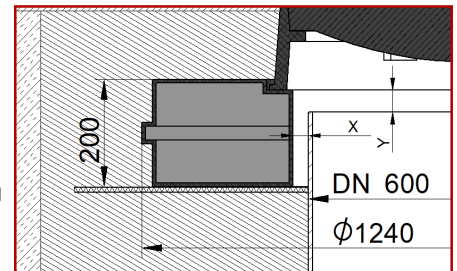
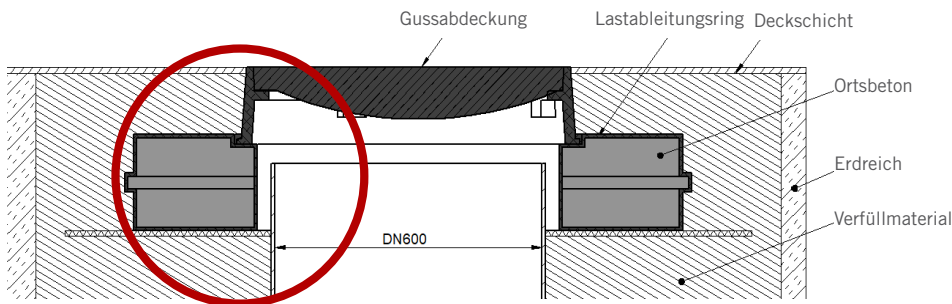

- Lastableitungsring Ortsbeton: Zu beachten ist die zu erreichende Geländeoberkante. Distanz Y beachten!
- Lastableitungsring zentrisch über Domschacht platzieren.
- Lastableitungsring mit Ortsbeton ausgießen
- Aushärtezeiten laut Zement/Betonhersteller sind einzuhalten
- Gussabdeckung auf Betonauflagerung setzen.
- Die Betongüte ist gemäß den Anforderungen vor Ort auszuwählen. Gegebenenfalls ist der Beton mit Fasern (Stahl, Kunststoff, etc.) oder Bewehrungseisen zu versehen. Die fachgerechte Auslegung ist von einem konzessionierten Fachunternehmen (Planer, Architekt, Baumeister) festzulegen.

ACHTUNG:

X ...Spaltmaß für Lastableitung
Y ...Distanz Gussabdeckung 80mm

Zwischen Domschacht und dem Lastableitungsring ist ein Spaltmaß X von mindestens 40mm dauerhaft zu gewährleisten.



SICHERHEITSHINWEISE

- Anforderungen aus der Örtlichkeit (z.B. Frost- und Tausalzbeständigkeit) sind durch die entsprechende Betonwahl gemäß DIN1045 bzw. EN206-1 zu berücksichtigen.
- Auftretende Lasten dürfen auf keinen Fall direkt auf den Behälter übertragen werden! Alle Lasten müssen über den Betonauflagerung ins Erdreich abgeleitet werden! Zwischen Teleskopdomschacht und Gussabdeckung muss eine Lastentkopplung hergestellt werden (keine Verbindung zwischen Teleskopdomschacht und Gussabdeckung!)
- Dauerhaftes Parken ist im Bereich um den Abwassertank bzw. direkt am Abwassertank nicht zulässig!
- Alle gültigen Normen im Straßenbau müssen eingehalten werden!
- **Die Einbauparameter dieser Einbauanleitung sind dauerhaft zu gewährleisten.**

WARTUNG UND REINIGUNG

Die gesamte Anlage ist regelmäßig auf Sauberkeit, Dichtheit und Standsicherheit zu prüfen. Alle 5 Jahre fällt eine Wartung der Anlage an. Es ist darauf zu achten, dass alle Anlagenteile gereinigt und auf ihre Funktion überprüft werden. Bei einer Wartung geht man wie folgt vor:

- Restwasser aus dem Behälter auspumpen
- Behälter und Einbauteile mit Hochdruckreiniger reinigen
- Schmutz restlos aus dem Behälter auspumpen
- Alle Tankverschraubungen, Anschlüsse, Steckverbindungen auf Dichtheit überprüfen

GEWÄHRLEISTUNGSBEDINGUNGEN

Die Haftung für Mängel ist ausgeschlossen, wenn einer der Punkte in dieser Beschreibung nicht eingehalten wurde. Es sei denn, der Käufer bzw. das bauausführende Unternehmen weist nach, dass der Mangel nicht hierauf beruht. Dies gilt auch, wenn ein Einbauparameter im Laufe der Zeit nicht mehr erfüllt ist. Die Erfüllung der Einbauparameter der vorherstehenden Einbauhinweise ist dauerhaft zu gewährleisten. Die in diesen Einbauhinweisen erwähnten Normen inkl. deren Normenverweisungen sind restlos einzuhalten. Treten Einbaubedingungen auf, die in diesen Einbauhinweisen nicht beschrieben werden, so ist mit dem Unternehmen GEOplast Kunststofftechnik GmbH Rücksprache zu halten. Andernfalls kann dafür keine Haftung übernommen werden. Technische Änderungen vorbehalten.

ÜBER EINBAUSITUATIONEN, DIE IN DIESER EINBAUANLEITUNG NICHT BESCHRIEBEN SIND, IST MIT GEOPLAST RÜCKSPRACHE ZU HALTEN. TECHNISCHE ÄNDERUNGEN VORBEHALTEN.

innovations for life

GEO
plast



GEOPLAST
WASSERSYSTEME

Technische Änderungen und Druckfehler vorbehalten. Alle Angaben ohne Gewähr. Dieses Dokument ist urheberrechtlich geschützt.

GEOplast Kunststofftechnik Ges.m.b.H.

Bahnstrasse 45 • A-2604 Theresienfeld
T.: +43 (0) 2622 / 65 242 • F.: +43 (0) 2622 / 65 242- 17
E-Mail: kunststoff@geoplast.com • www.geoplast.com